

Descripción de aplicación		Marcación con tinta	
Tipo de aplicación. N° 6	Cliente Tecnicas papeleras	Referencia de la ficha:	1
Producto usado OSP-P	Pag. Web www.tecpalper.com	Contacto en cliente:	Sr. Cristobal
		Fecha:	12/10/1492
		Páginas	1 de 1

Necesidades del cliente

Se requiere mover un inyector de tinta para marcar cuatro perfiles estruidos a la vez para posteriormente poder cortarlos. Cada pasada debe ser suave y constante para que la inyección de tinta sea uniforme

Fotos y/o dibujos de la aplicación

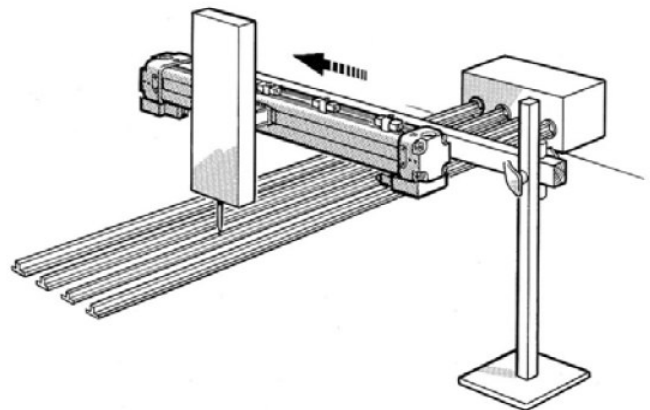

Solución/productos usados

Para esta "impresión" se usa un cilindro sin vástago de Ø25mm con una carrera de 300mm. El cilindro se monta transversalmente sobre unos perfiles unidos en forma de L. El posicionamiento y actuación del mismo se logra mediante una válvula pilotada eléctricamente y con unos sensores de proximidad

Ventajas para el cliente con respecto a la competencia o a lo que ya tenía

- Se puede adaptar, un futuro a más perfiles
- Muy reducidos costos de instalación
- Facil sustitución de inyector en caso de necesidad
-

